

CAPACITY	SYMBOL/ SERIAL NO.	CIRCUIT DIAGRAM
AC220V~240V, 50/60Hz		
13W		

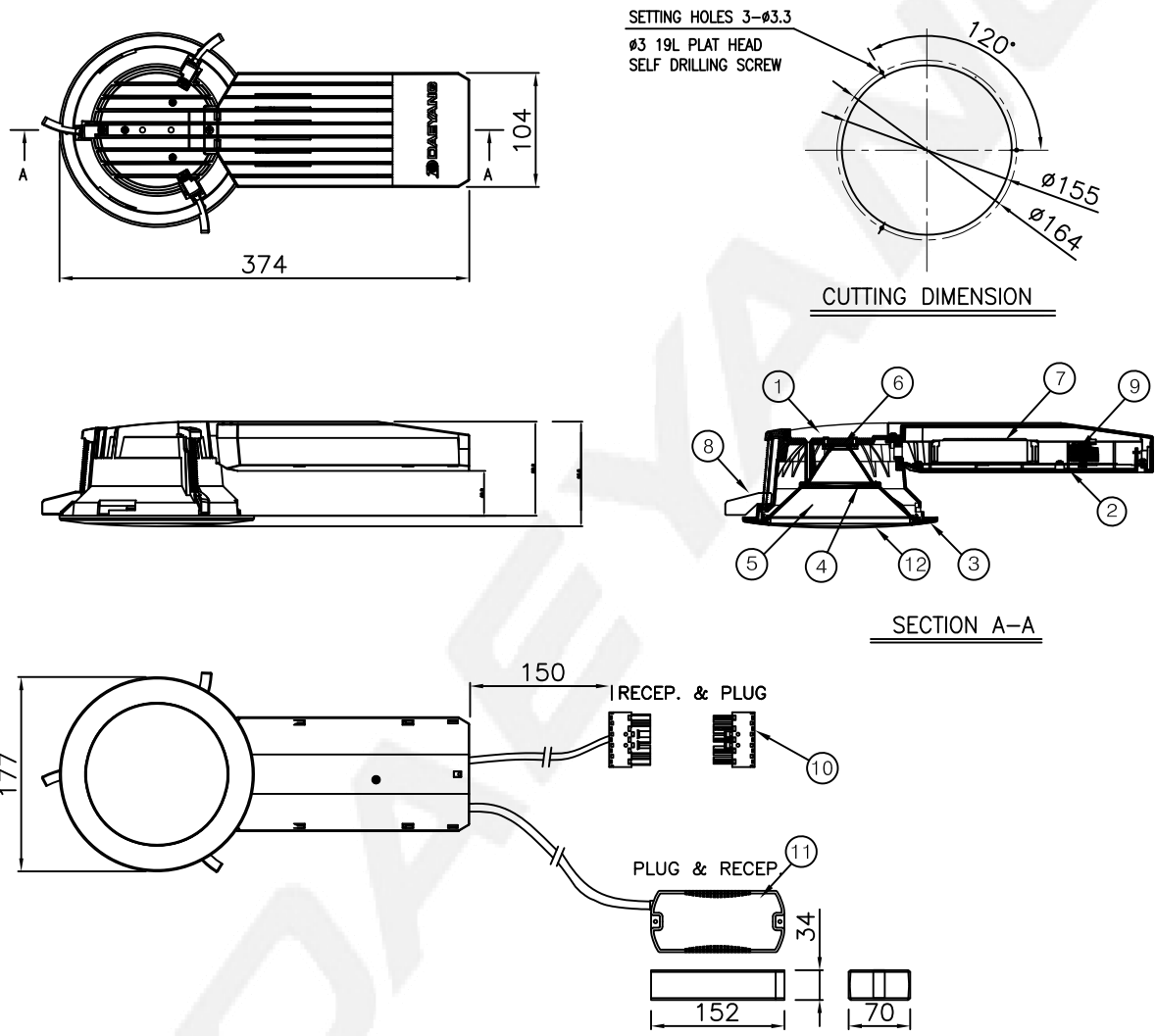

\* Front part of the Down light after installation satisfies IP55

12	GLOBE	POLYCARBONATE	1		6	LED module	-	1	3,000±300K
11	BATTERY	Nicd 4D(4.8V)	1		5	REFLECTOR	POLYCARBONATE	1	
10	5P CONNECTOR	RECEP. & PLUG SET	1		4	DIFFUSER	POLYCARBONATE	1	MILKY
9	TERMINAL BLOCK	-	1	5P	3	FASCIA	POLYCARBONATE	1	WHITE
8	FITTING SUPPORT	POLYCARBONATE	3		2	BODY	POLYCARBONATE	1	
7	LED driver	DALI	1		1	FRONT HEAD	ALUMINIUM DIE CASTING	1	
NO.	NAME OF PARTS	MATERIAL	Q'TY	REMARKS	NO.	NAME OF PARTS	MATERIAL	Q'TY	REMARKS

APPROVED	J. W. PARK	UNIT	MM	TITLE LED DOWN LIGHT (DALI) DIMMING + BATTERY BACKUP TYPE FOR MARINE USE					
CHECKED	S. M. SON	SCALE	N/S						
DRAWING	B. K. HWANG	COLOR	N-9.3						
DATE	2023.06.30	IP	55						
				MODEL NO.	LEC0115WFL-P20613WGPEDtBtC30-C3PW	WEIGHT	2.1 Kg		
				DWG NO.	L01710202	SHEET NO.			

1) OPERATION / 작동

When AC power fails, the Emergency Ballast immediately switches to the discharging mode, operating one lamp at a reduced lumen output for a minimum of 3 hours. When AC power is restored, the Emergency Ballast automatically returns to the charging mode.

- Charging time : minimum 20hr
- Discharging time : 3hr

AC 전원이 공급되지 않을 때, 비상 안정기는 즉시 방전 모드로 전환됩니다.  
 한 개의 램프가 최소 3시간 동안 감소된 광속 출력으로 작동하며  
 AC 전원이 다시 공급되면, 비상 안정기는 자동적으로 충전 모드로 전환됩니다.  
 ·충전시간 : 최소 20시간  
 ·방전시간 : 3시간

2) INDICATOR LAMP COLOR STATUS / 상태 표시 램프 색상

The indicator shows the degree of battery charging and discharging.  
 표시기는 배터리 충전 및 방전 상태를 보여줍니다.

NO	LED	MODE
	GREEN	
1	Steady	Charging/Fully charged
2	OFF	Emergency Mode

순번	표시램프	표시램프
	녹색	
1	점등	충전중/완전 충전
2	꺼짐	비상 상태

3) DIRECTIONS FOR THE USE / 설치 시 주의사항

Wiring should be implemented strictly following manufacturer's drawing; any damage caused by improper wiring is not covered by warranty policy.  
 Test of emergency condition, such as battery discharging time test, should be executed when the battery is fully charged.  
 The battery connector must be disconnected from battery during construction & test period of vessel, where frequent cut-off of the power source could be happened.  
 And, Please connect a separate battery connector just before the sea-trial or when normal operation only.  
 Otherwise, the performance and life span of the battery will be significantly deteriorated.

결선은 공급자의 도면에 따라서 엄격하게 시행되어야 하며, 부적절한 결선으로 야기된 위험은 보증 정책이 적용되지 않습니다.  
 배터리 방전시간 시험과 같은 비상상태에서의 시험은 배터리가 완전 충전되었을 때 실행해야 합니다.  
 배터리는 커넥터는 전원이 자주 차단되는 선박의 공사 & 시험기간 동안에는 배터리로부터 분리해야 합니다.  
 그리고, 분리된 배터리 커넥터는 시운전 직전 또는 정상 사용 시에 연결하십시오.  
 그렇지 않을 경우, 배터리의 성능과 수명은 현격하게 저하 됩니다.

APPROVED	J. KIM	UNIT	MM
CHECKED	D. W. CHO	SCALE	N/S
DRAWING	S. H. HAN	COLOR	-
DATE	2017.07.11	IP	-

TITLE;

BATTERY BACK-UP  
 Information Sheet  
 (LECO115WFH/L)



SHEET NO.	4-A
-----------	-----

